

ANWENDUNG

Heben und Transport von Big-Bag-Säcken.

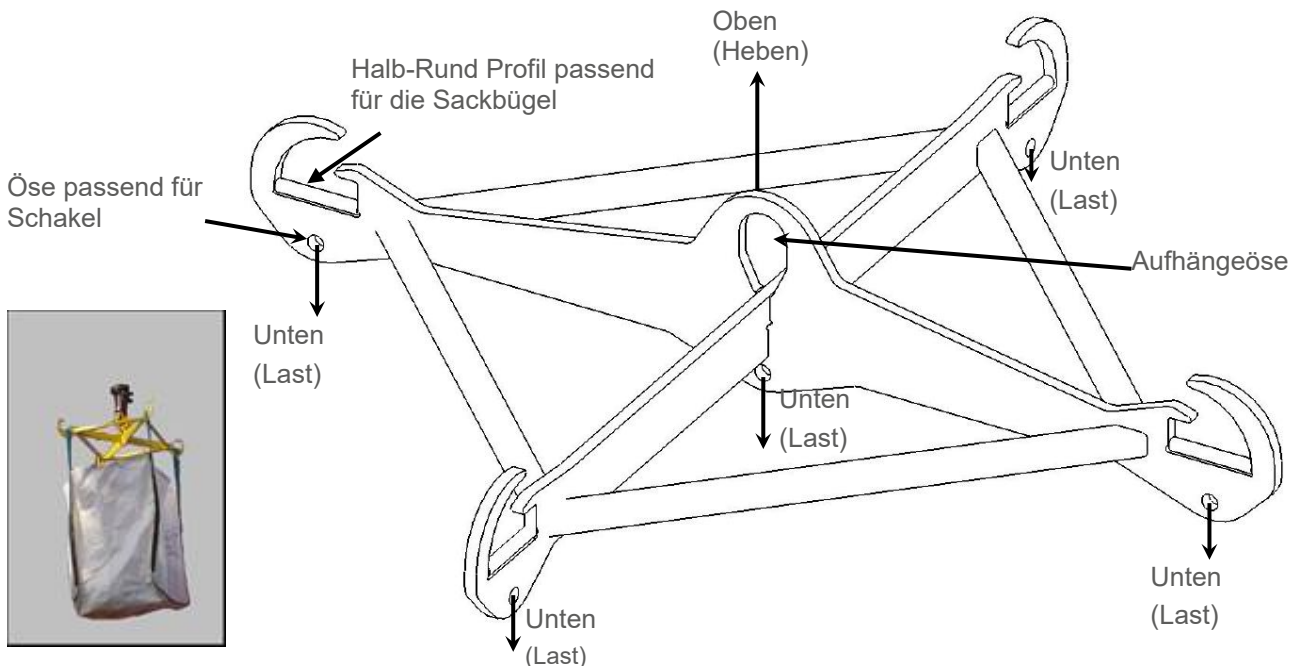

BESCHREIBUNG

Lieferprogramm an Kreuzformige feste Traverse für das Heben von Big-Bag Säcken mit 4 Schlaufen
Ausgeführt mit 5 Ösen, um alternativ mit Schäkkel zu arbeiten

- Voll-Last im mittleren Hebepunkt,
- Last-Verteilung auf 4 Aussenpunkte.

BEDIENUNGSHINWEISE (Richtige Betriebsweise) :

Vorab positionieren Sie die Traverse an einen Kranhaken, der mit Sicherheitsfall ausgestattet ist .

1. Übliches Heben von Säcken : Positionieren Sie die Traverse vertikal oben zu den Säcken. Verbinden Sie die 4 Schlaufen an den Ecken der Traverse. Dann erledigen Sie die Hebeoperation nach Prüfung der gleichwertigen Position der Säcke
2. Gelegentliche Benutzung einer anderen Last: Fixieren Sie die Schäkkel/Zubehöre an den unteren Ösen. Positionieren Sie die Traverse vertikal über die Säcke. Verbinden Sie die Last und heben vertikal. die Schäkkel/Zubehöre sind anschliessend zu entfernen

Erinnerung : die oben genannten Anwendungen müssen separat vorgenommen werden

TECHNISCHE EINZELHEITEN

- Ohne tragende Schweissnähte.
- Epoxyharz-wärmebeschichtet.
- 3-fache Sicherheit
- Entspricht der Norm EN 13155
- Die Traverse entspricht der europäischen Richtlinie: Nr 2006/42/CE
- Mit CE Markierung und Inbetriebs- und Wartungsvorschriften erhältlich.



SICHERHEITSHINWEISE

- Heben von Menschen verboten
- Aufenthalt unter der Last verboten
- Die maximale Tragfähigkeit (WLL) ist streng beachten
- Heben durch Aufhängeösen ist möglich (siehe Skizze).
- Die vier Bandschlaufen müssen an den Halb-Rund-Sitzen liegen (keine andere Verbindungsteile erlaubt)
- Beim Heben ist zu prüfen, dass die Gurte die richtige Position behalten
- Beim Heben Gurte nicht verdrehen
- Durch Anwendung mit nur zwei Ösen diagonal, wird die Tragkraft gemindert (-50%)
- Die Last ist entsprechend zu verteilen, um sie waagrecht zu halten. Testen Sie vorab
- Beachten Sie die Tragfähigkeit durch zwei Möglichkeiten:
 1. Voll-Last an mittlerem Punkt
 2. die Lastverteilung an den 4 Befestigungspunkte der Schäkeln
- Achten Sie darauf, dass die Schlaufen und Säcke in gutem Zustand sind
- Umgebungstemperaturen zwischen -20° und 100°C sind toleranzgerecht.

TECHNISCHE DATEN

Typ	Art-Nr	Traglast (kg)	Big-bag-Breite		Blech-Dicke (mm)	Bauhöhe (mm)	C (mm)	D (mm)	E (mm)	F (mm)	Eigengewicht (kg)
			Mini (mm)	Maxi (mm)							
XBAG1.5	54628	1 500	880	990	12	242	78	32	20.2	20.2	27
XBAG2.5	54638	2 500			15	242	75	29	22	20.2	34
XBAG3.5	54648	3 500			20	242	70	24	25	22	40

* Traglast auf Grunds Vier-Aussenpunkten oder Mittlere-Punkt. Für die Anwendung mit zwei Punkten im diagonal, wird die Tragkraft gemindert (-50%)

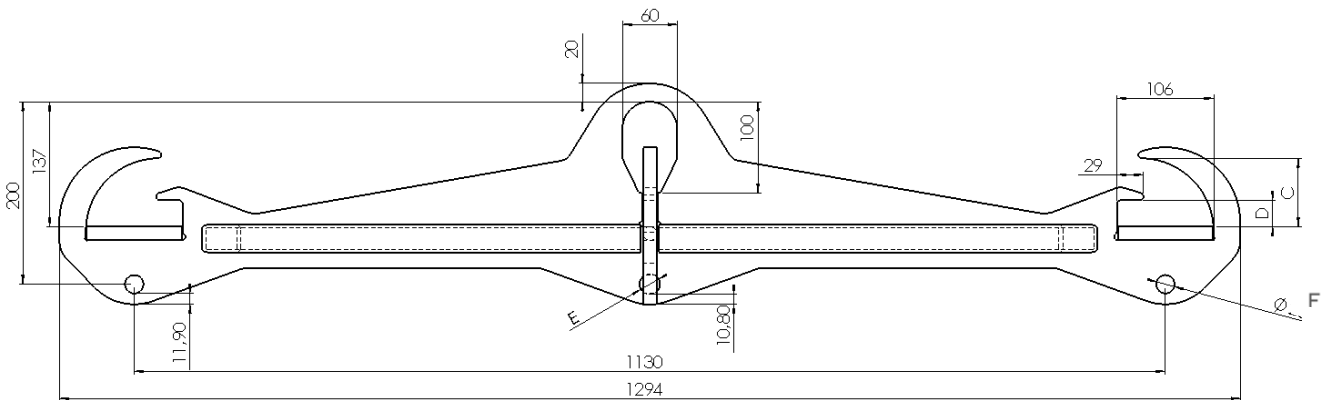

Anmerkung: die Schakel-Bestell-Nr befindet sich in der Charlet-Reihe.

Typ	Traglast Mittel-Einpunkt (kg)	Schakel-bestell-Nr	Eigen-gewicht (kg)	Traglast Aussen-Punkt (kg)	Schakel-bestell-Nr	Eigen-gewicht (kg)
XBAG1.5	1 500	C037H	0.2	375	C037H	0.2
XBAG2.5	2 500	C039H	0.7	625		
XBAG3.5	3 500	C040H	1.1	875	C039H	0.7